

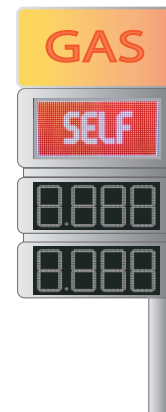

# Pannello grafico a LED multicolore HGM7-80x32-P10 i KM

## Scheda Tecnica

### CARATTERISTICHE GENERALI

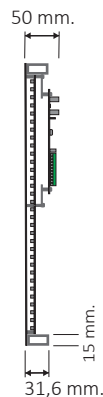
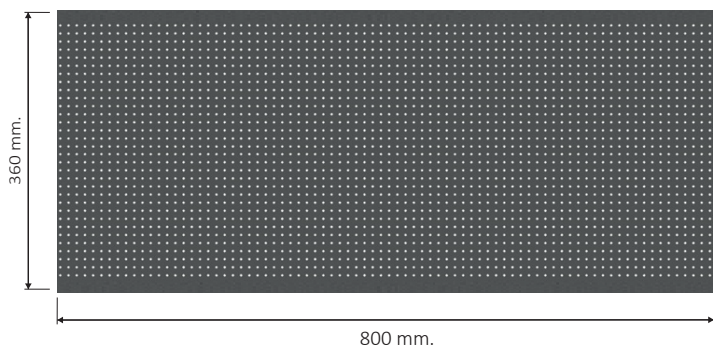

#### Caratteristiche tecniche

Modello con frontalino	HGM7-80X32-P10 i KM
Codice prodotto	G 100 000351
Tensione di alimentazione	DC 5 V
Consumo ( tutto acceso )	330 W
Risoluzione grafica	80 x 32 pixel
Passo LED	10 mm.
LED per pixel	1
Tipo LED	RGB
Dimensione schermo	800 x 360 mm.
Colori	7
Caratteri per pagina (caratteri dimensione base)	52
N. messaggi selezionabili	99
Animazioni GIF	Si
Quantità LED	2560
Angolo visibilità	120°
Temperature di esercizio	40 C° ~ +70 C°
Temperatura di stoccaggio	+5 C° ~ +40 C°
Umidità relativa di stoccaggio	RH < 60%
Durata (temperatura Tc°= 75 °C)	100.000h ( L70)
Garanzia ( Scarica pdf termini e condizioni )	 3 Anni

#### Descrizione

Pannello grafico a LED multicolore, adatto per la messaggistica di servizio. Il pannello viene fornito con frontalino, i moduli LED sono montati su barre rettangolari in alluminio. Adatto per l'installazione dentro la flag o nel totem della stazione di servizio, funzionamento in abbinata ai display prezzi carburanti serie DIS o HDP, la luminosità è sincronizzata con quella dei display prezzi, in caso di funzionamento autonomo bisogna aggiungere il sensore luminosità SLUX01. I programmi grafici o di testo possono essere visualizzati in modo statico, a scorrimento, apparizione sipario, inserimento da alto o basso, dissolvenza, apparizione casuale e altri... I programmi principali come: SELF, SERV, CHIUSO, APERTO, FRECCHE STATICHE o ANIMATE A DESTRA, SINISTRA o ENTRAMBE sono già presenti in memoria della **scheda di controllo GRGB**. Su richiesta si possono personalizzare ed inserire eventuali programmi aggiuntivi con testi e grafiche ad hoc nel limite consentito dalla risoluzione grafica del pannello, questo servizio viene valutato separatamente. I programmi si possono richiamare con il **radiocomando dei prezziari RDC** o attraverso la connessione al POS (quando il pannello grafico a LED è collegato con il sistema prezzi carburanti DIS o HDP), o ad un PC con il quale è possibile anche creare programmi di testo e grafici in modo autonomo.

#### AVVERTENZE !!!

Il pannello a LED può essere fissato ad una struttura montando degli angolari con viti autopercoranti sui punti di fissaggio indicati evitando di perforare o sollecitare meccanicamente la scheda elettronica. Eliminare eventuali trucioli metallici prima di alimentare il display.

Punti di fissaggio

Punti di fissaggio

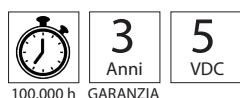

## Scheda Tecnica

### CONNESSIONI

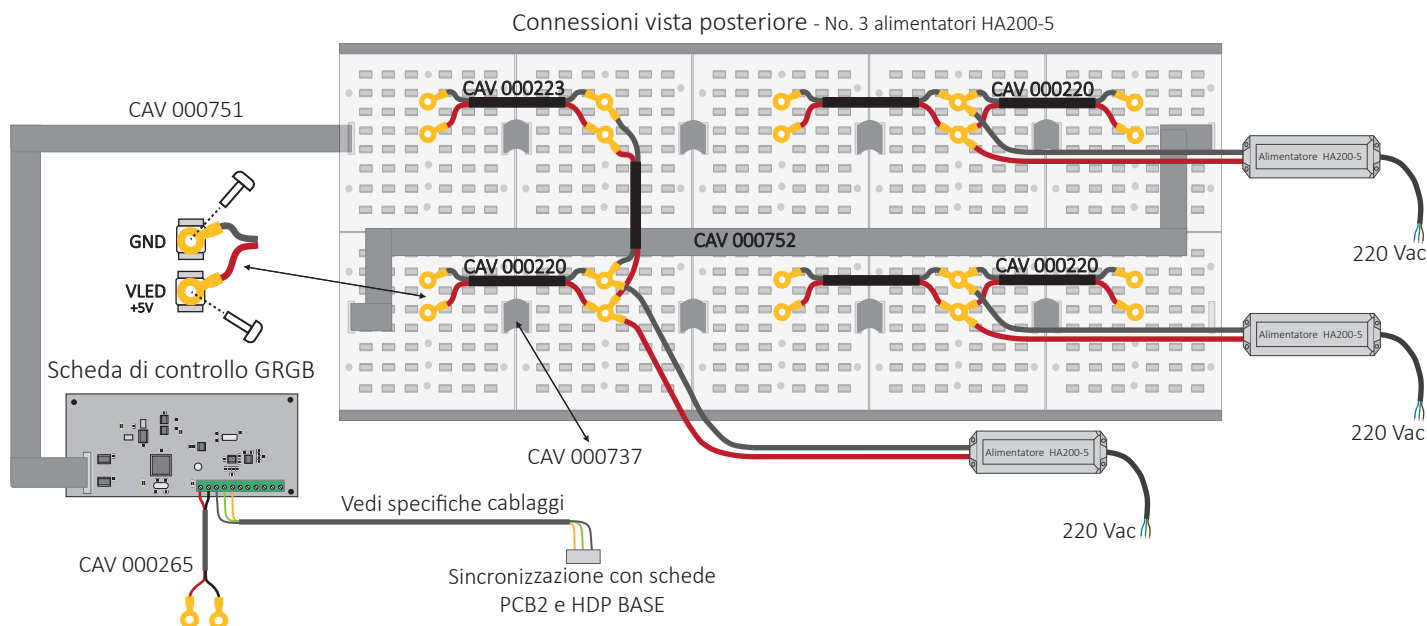

### Collocazione scheda GRGB

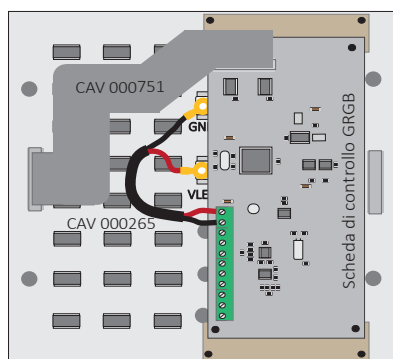

### Scheda di controllo GRGB, connessioni

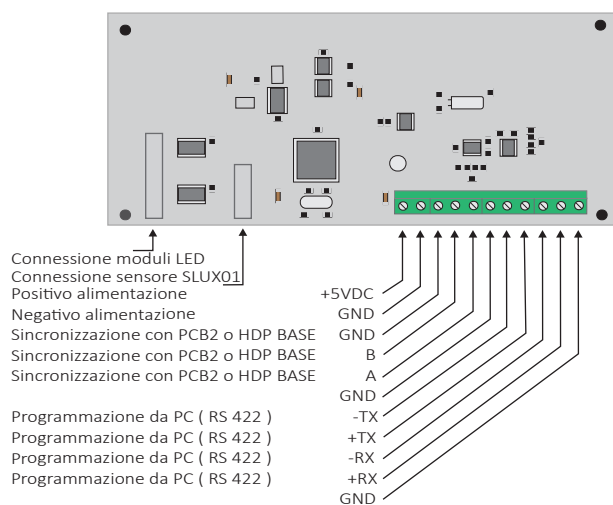

### Descrizione connessioni

La vista del lato posteriore del pannello grafico mette in evidenza le connessioni fra i moduli LED, l'alimentatore e la scheda di controllo GRGB.

La scheda di controllo GRGB è fissata dietro il pannello grafico sul primo modulo LED della serie ed è collegata ad esso tramite il cavo piatto per il segnale digitale CAV 000751 e il cavetto di alimentazione CAV 000265 che è collegato ai morsetti VLED e GND, mentre il cavo per la sincronizzazione ( Vedi specifiche cablaggi ) va collegato alla scheda di controllo PCB2 o HDP BASE degli eventuali display prezzi.

**L'assemblaggio e il cablaggio dei vari elementi viene eseguito dalla fabbrica.**

L'alimentatore ALI 000208 invece è fornito separatamente ed è dotato di un metro di cavo con terminazione ad occhio per essere collegato ai morsetti a vite presenti nei moduli LED.

### Programmazione da PC con software LED PROG

La programmazione da PC consente il controllo totale delle funzioni del pannello grafico: creazione di messaggi e programmi, pagine di testo, pagine grafiche, effetti di presentazione pagine come lo scorrimento con velocità variabile, sipario, evanescenza, tempi di persistenza e scomparsa pagine ecc.

Modificare la grafica del set di caratteri, per esempio creando punto punto caratteri in Cirillico, Arabo o altri. La connessione al PC prevede l'aggiunta di un convertitore RS422/USB modello CONV\_SU01 e del cavo LAN categoria 5.

Scheda Tecnica

SPECIFICHE ALIMENTATORE E CABLAGGI

Specifiche Alimentatore

Modello	HA200-5
Codice prodotto	ALI 000208
Disponibilità	NON INCLUSO
Tensione di alimentazione :	175 - 264 Vac
Uscita	5 VDC
Potenza	200 W
PFC @230Vac 80% load	0,91
Immunità alle sovratensioni ( Surge )	L-N 4KV L/N-GE6kV
Protezione Sovraccarico (OLP)	110-120% potenza nominale
Protezione Sovratemperatura (OTP)	115° C; ripristino automatico
Altre protezioni	Corto circuito, Sovratensione
Protezione umidità	IP66/IP67
CE	RMC - EN 55032/22 Classe A, LDV - EN 60950
Temperatura di esercizio	-30° + 55° C (70°C carico 50%)
Dimensione	260*70*36mm°(LWH)
Cavo ingresso	400 mm ; terminazione yli pre-stagnati
Cavo uscita	1000 mm ; terminazione ad anelli

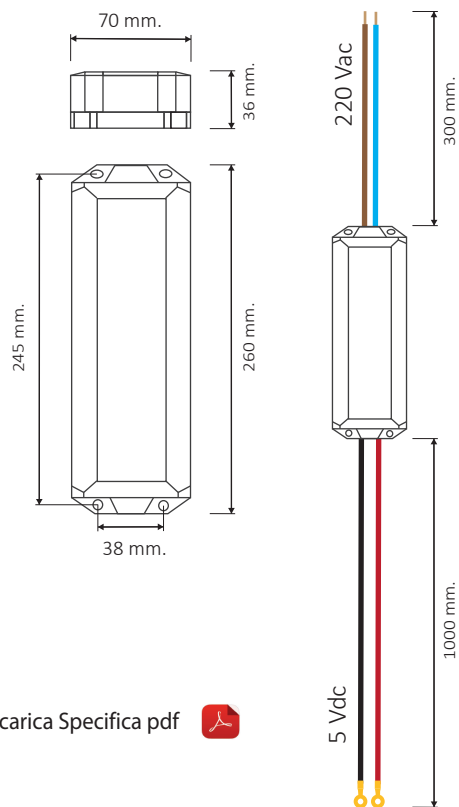

**⚠ AVVERTENZE !!!**

- I due fili rosso e nero di uscita 5 Vdc ( 1000 mm. ) non devono assolutamente essere allungati.
- L'allacciamento alla linea deve essere eseguito da personale qualificato e va effettuato in conformità alle normative vigenti.

Specifiche Cablaggi

Codice	Lunghezza	Disponibilità	Descrizione
Cod. CAV 000751	180 mm.	INCLUSO	Cavo piatto a 20 poli per il segnale digitale, collegamento del display grafico alla scheda di controllo GRGB.
Cod. CAV 000265	180 mm.	INCLUSO	Cablaggio con yli rosso-nero, alimentazione della scheda di controllo, VLED GND
Cod. CAV 000737	40 mm.	INCLUSO	Cavo piatto a 20 poli per il segnale digitale, connessione fra i moduli LED
Cod. CAV 000752	1000 mm.	INCLUSO	Cavo piatto a 20 poli per il segnale digitale, connessione fra i moduli LED
Cod. CAV 000220	520 mm.	INCLUSO	Cablaggio con yli rosso-nero per l'alimentazione di 3 moduli LED, VLED GND
Cod. CAV 000223	260 mm.	INCLUSO	Cablaggio con yli rosso-nero per l'alimentazione di 2 moduli LED, VLED GND
Cod. CAV 000622	4200 mm.	NON INCLUSO	Cavo dati per la sincronizzazione con scheda di controllo prezzi PCB2 o HDP BASE
Cod. CAV 000738	1000 mm.	NON INCLUSO	Cavo dati per la sincronizzazione con scheda di controllo prezzi PCB2 o HDP BASE
Cod. CAV 000360	1500 mm.	NON INCLUSO	Cavo dati per la sincronizzazione con scheda di controllo prezzi PCB2 o HDP BASE

# Pannello grafico a LED multicolore HGM7-80x32-P10 i KM

**hitechled®**  
DIFFERENT LIGHTING

Scheda Tecnica

## MODI DI PROGRAMMAZIONE



### RDC

Telecomando a 18 tasti, radiofrequenza, portata 10-50m.

**Funzione:** Richiamo delle grafiche e messaggi presenti in memoria.

**FUNZIONAMENTO SOLO IN ABBINATA CON PCB2 O HDP BASE**

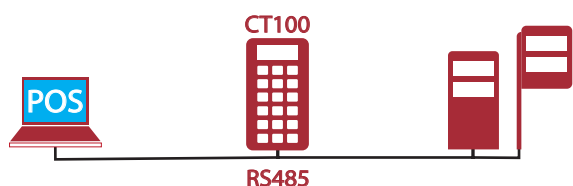

### CT100

Tastiera a 18 tasti, radiofrequenza, portata 10-50m.

**Funzione:** Richiamo delle grafiche e messaggi presenti in memoria.

**FUNZIONAMENTO SOLO IN ABBINATA CON PCB2 O HDP BASE**

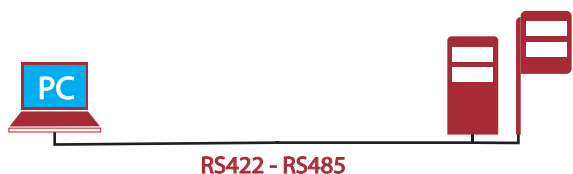

### PC via cavo

Gestione da PC attraverso seriale RS422-RS485

**Funzione:** Programmazione di messaggi di testo e messaggi grafici, collegamento al PC, utilizzo del software di programmazione LED PROG.



### POS via cavo

Gestione da POS attraverso seriale RS422-RS485

**Funzione:** Richiamo delle grafiche e messaggi presenti in memoria. ( Solo con protocolli di comunicazione che lo prevedono )

**FUNZIONAMENTO IN ABBINATA A PCB2 O HDP BASE**



### Wireless PC

Gestione da PC attraverso radio modem wireless.

**Funzione:** Programmazione di messaggi di testo e messaggi grafici, collegamento al PC, utilizzo del software di programmazione LED PROG.



### Wireless POS

Centralina protocolli a radiofrequenza, portata 10-50m.

**Funzione:** Richiamo delle grafiche e messaggi presenti in memoria. ( Solo con protocolli di comunicazione che lo prevedono )

**FUNZIONAMENTO IN ABBINATA A PCB2 O HDP BASE**

Scheda Tecnica

ACCESSORI



RDC



CT100



CONV\_SU01



TCPIP



WT868



WR868



CUPW868



YAGI868

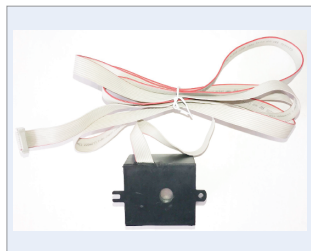

SLUX01

Codice	Modello	Descrizione	Funzione
D 100 001032	RDC	Radiocomando	Selezionare e visualizzare i messaggi preimpostati e contenuti in memoria
D 100 002322	CT100	Tastiera LCD	Selezionare e visualizzare i messaggi preimpostati e contenuti in memoria
O 100 003023	TCPIP	Interfaccia RS485/USB - LAN	Convertitore di segnale , da USB o RS485 a LAN (rete locale )
D 100 002271	WT868	Tx Radiomodem	Trasmettitore di segnale a radiofrequenza, funziona con software LED PROG
D 100 002272	WR868	Rx Radiomodem	Ricevitore di segnale a radiofrequenza, funziona con software LED PROG
D 100 002164	CUPW868	Centralina Wireless	Rice-trasmettitore di segnale a radiofrequenza, tutti i protocolli disponibili
D 100 002285	YAGI868	Antenna Yagi	Antenna per aumentare la portata di: WT868, WR868, CUPW868
D 100 002200	CONV_SU01	Convertitore USB - RS422	Convertitore di segnale, da USB a RS422
O 091 000404	SLUX01	Sensore luminosità	Sensore luminosità da aggiungere in caso di funzionamento autonomo